

**Bøjsø**

DØRE OG VINDUER

# *Originale løsninger*

Bøjsø produktinformation

---

# Tag Bøjsø med fra starten

---

Fra vores hovedkontor og produktion i Vorbasse rådgiver og leverer vi til alle kunder. Du kan få besøg af vores dygtige salgskonsulenter overalt i landet og få glæde af 50 års erfaring med blandt andet valg af materialer, udførelse og montage. Faktisk kan vores konsulenter slet ikke lade være med at involvere sig i dit byggeprojekt. Vi vil gerne hjælpe med til at sikre, at du får kvalitetsvinduer og -døre, der er designede så de passer perfekt til netop dit byggeprojekt. Du er med andre ord i gode hænder hos Bøjsø.

Vi formidler også gerne kontakt til en lokal tømrer i vores forhandlernetværk, der dækker hele Danmark.





# 7 unikke grunde til at vælge **Triowood**<sup>®</sup>

- Enestående konstruktion som er patenteret på flere måder, der fordrer unikke fordele og smukke detaljer.
- Kan tilbydes som ydeligere støjreducerende konstruktion.

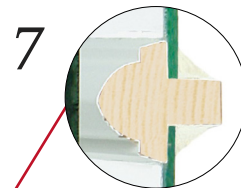

19 mm ægte sprosse.

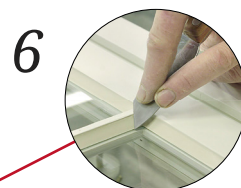

Specialudviklet linolie-baseret kit med meget lang holdbarhed. Håndkittes - hvilket giver pæne skarpe kanter og meget høj finish. Kræver ingen overmaling v/levering.



Diffusionsbånd reducerer rengøring mellem rammerne og giver en bedre lyd- og varme-isolering.



1 Tætte snedkersamlinger i alle rammehjørner, der giver snedkerfinish som i gamle dage.



2 Slanke profiler og forskudte rammer giver optimalt lysindfald (indvendige rammer er lavere end udvendige).



3 Der er ingen overfalsning på rammerne, og tætningslisten er skjult i karmen. Dermed ses ingen skyggekanter indefra.

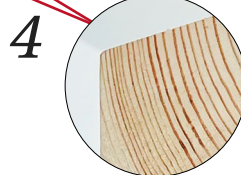

4 99% kernetræ kombineret med traditionelle håndværksprincipper, der sikrer unik holdbarhed. 20 års garanti på træet.

# 7 unikke grunde til at vælge *Danmarks Smukkeste Termovindue*

- Kitfals-design med skrå glaslister
- Smalle profiler med 19 mm sprosser
- Tætningslister er skjult i karmen
- Indvendigt er tvær- & lodposte pænt profileret

Termovindue har de smukke Bøjsø snedkerdetaljer; smalle sprosser med fine profiler. Endvidere lever vinduet op til de moderne krav inden for energi og støjreduktion.



7 19 mm ægte sprosse.



6 I designet har vi tilført termovinduet de fineste finesser og den unikke kvalitet som Bøjsø står for bl.a.

- dansk håndværk
- pæne tværposter
- kitfals-look med skrå glaslister



5 10 års garanti på alt udvendigt træ.



1 Tætte snedkersamlinger i indvendige rammehjørner, der giver snedkerfinish som i gamle dage.

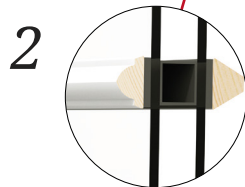

2 To-lags design der giver et let og slankt udtryk, hvor sprosserne træder elegant frem.

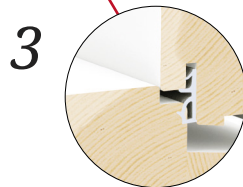

3 Tætningslisten er skjult i karmen. Dermed ses ingen skyggekanter indefra.



4 99% kernetræ kombineret med traditionelle håndværksprincipper, der sikrer unik holdbarhed.



## *Kit i koblede vinduer og døre*

---

I vores koblede sortiment anvender vi vores fleksible og autentiske kitfals, der i udtryk ligner de originale vinduer og i praksis baserer sig på et håndværk fra gamle dage. Denne autentiske detalje kræver minimalt vedligehold.

Elementerne leveres med bedst matchende kitfarve, med udgangspunkt i vores 7 standard kitfarver.

Bøjsø har egenudviklet en special-kit, der er baseret på linolie og som er testet og afprøvet hos Teknologisk institut. Kitten kræver ikke overmaling, før vinduerne engang skal males.

Kitten i de koblede vinduer er blødt ved levering, og der skal derfor udvises stor forsigtighed ved håndtering af elementerne. Undgå støv og berøring af kitten. Hærdningen tager 3-6 måneder.



# Støjdæmpende vinduer

---

Støj er generende og kan forårsage stress. Specielt hvis støjen kommer udefra og du ikke har mulighed for at gøre noget, for at fjerne støjkilden. Dette er typisk tilfældet ved trafikstøj eller støj fra jernbaner mm. Støj har i undersøgelser vist sig at forøge stress. Så det er faktisk vigtigt at gøre noget ved det.

## *Overbevisende resultater med lydisolerende vinduer*

En test af vinduernes evne til at udelukke støj viser, at Bøjsø's vinduer opnår en støjreduktion på helt op til  $R_w$  45 dB. Det er langt over gennemsnittet for vinduer.

Støj måles i decibel (dB) og et helt almindeligt 2-lags vindue reducerer typisk støjen med  $R_w$  31 dB. En forbedring på bare 3 dB er hørbar og 5-6 dB er en meget tydelig forbedring. Det betyder, at hvis en bolig ligger i et område med meget støj, er det en fordel at vælge forsatsvinduer fra Bøjsø. Selv med standardglas reduceres støjen med op til  $R_w$  41 dB. Og med laminerede eller lydlaminerede glas op til  $R_w$  45 dB afhængig af vinduestypen.

**Bøjsø**

DØRE OG VINDUER

# Støjreduktion

Alle støjdata er målt i akkrediteret laboratorie.

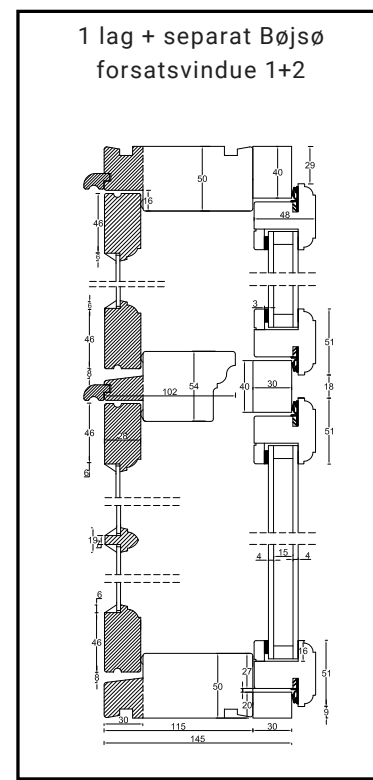
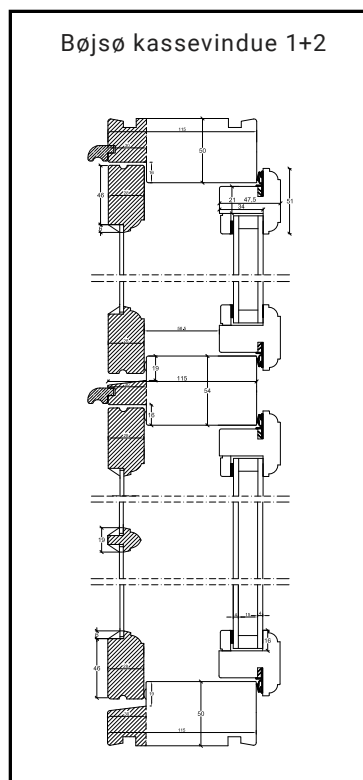
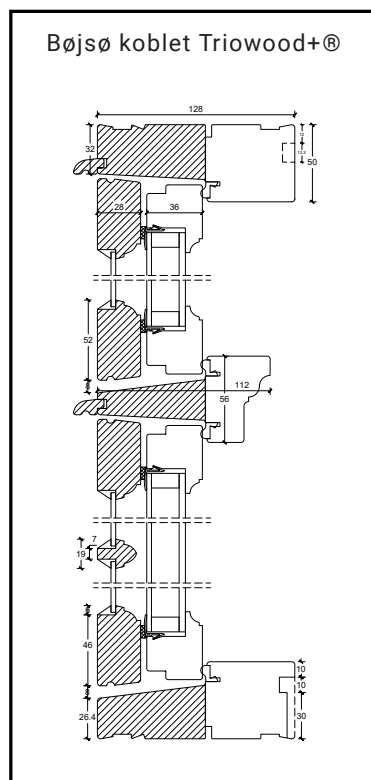

Copyright© Alle rettigheder forbeholdt Bøjsø døre &amp; vinduer a/s

**Ramme angivelse**

Udvendig ramme

Indvendig ramme

Laboratoriemålt værdi

**GLAS DIMENSION  
(standard niveau)**

3mm float glas

3-18-4mm energi

Rw (C; Ctr) = 33 (-2; -6) dB

**GLAS DIMENSION  
(standard niveau)**

3mm float glas

4-15-4mm energi

Rw (C; Ctr) = 39 (-3; -8) dB

**GLAS DIMENSION  
(standard niveau)**

3mm float glas

4-15-4mm energi

Rw (C; Ctr) = 41 (-2; -7) dB

**Ramme angivelse**

Udvendig ramme

Indvendig ramme

Laboratoriemålt værdi

**GLAS DIMENSION  
(mellem niveau)**

3mm float glas

3-16-6mm energi

Rw (C; Ctr) = 34 (-1; -4) dB

**GLAS DIMENSION  
(mellem niveau)**

3mm float glas

4-15-6mm glas  
m/energi

Rw (C; Ctr) = 41 (-3; -8) dB

**Ramme angivelse**

Udvendig ramme

Indvendig ramme

Laboratoriemålt værdi

**GLAS DIMENSION  
(højeste niveau)**

3mm float glas

3-16-6,38mm  
lamineret energi

Rw (C; Ctr) = 35 (-2; -5) dB

**GLAS DIMENSION  
(højeste niveau)**

4 mm float glas + delvis tætning

6-15-4 mm glas m/energi

Rw (C; Ctr) = 45 (-2; -7) dB

**GLAS DIMENSION  
(højeste niveau)**

3mm float glas

4-15-6,38mm  
lyd-lamineret energi

Rw (C; Ctr) = 44 (-2; -7) dB



**dB** Støj måles i decibel, forkortet dB. En ændring af lydstyrken på 3 dB er en hørbar ændring, og 5-6 dB er en tydelig ændring. Jo højere dB, desto bedre støjreduktion. Et almindeligt 2-lags termovindue, støjreducerer ca. Rw 31dB.

**Rw** Lydisolationen af vinduer måles i laboratorium efter en bestemt standard som kaldes Rw, hvilket også fastsætter hvordan vinduets lydisolation generelt skal udtrykkes (et vægtet reduktionstal).

**C** Er et udtryk for, hvor meget vinduet dæmper støjen i høje frekvenser fra bl.a. vejtrafik.

**Ctr** Er et udtryk for, hvor meget vinduet dæmper støjen i lave frekvenser fra bl.a. vejtrafik.

**Rw+Ctr** Man kan enten lægge den ene eller den anden af de to korrektioner til reduktionstallet, som oftest bruges Rw+Ctr i f. m. vejtrafik.

# Overfladebehandlinger

---

## 2-øko

### *1. Priming*

*Priming af særligt udsatte flader i hjørner på rammer foretages før selve overfladebehandlingen udføres.*

### *2. Grundmaling*

*Teknos' grundingsproduktet har god indtrængningsevne og er et specialopbygget akrylprodukt med fungicid.*

Produktet er specielt udviklet til at gå i forbindelse med træets naturlige bindemiddel mellem træets celleopbygning og harpiks i træets lignin, som er træets naturlige bindemiddel mellem træets celleopbygning. Akryldelen gør malingen smidig og kan følge træets naturlige bevægelser, og er samtidig mere diffusionsåben end for eksempel alkyd produkter.

### *3. Finspartling og slibning*

Finspartling og fin mellemslibning foretages, så der sikres gode betingelser for den færdige finish samt at vedhæftningen får optimale vilkår.

### *4. Topcoat*

Teknos Aquatop er en specialudviklet akrylbaseret maling, som har bevist stærke og vedholdende egenskaber på kernefyrr.

Teknos Aquatop påføres med sprøjte til lagtykkelse jf. leverandørens anbefaling.

Denne overfladebehandling opfylder kravene i EN 152 uden vacuum-imprægnering.

Behandlingen opfylder desuden også Vinduesindustriens Tekniske Bestemmelser, som er betinget af, at virksamheden samtidig er godkendt til DVV's 2-ØKO krav til trækvalitet, som Bøjsø overgår med endnu højere kvalitet.

## Linolie

Derudover tilbyder vi håndstrøget linoliemaling, der skaber et udtryk, som ligger tæt op ad de oprindelige vinduer i bevaringsværdige og fredede ejendomme.

Linoliemalingens fleksibilitet og høje diffusionsåbenhed gør det muligt for træet at arbejde naturligt, når det udvider sig og trækker sig sammen gennem årets skiftende klima.



# Energiforbrug og lysindfald

---

## Stor betydning for energibudgettet

Bøjsø giver dig mulighed for at energirenovere dit hus og samtidig holde fast i den originale stil. Både vores koblede vinduer og døre samt termo vinduer tilbydes i energiklasse A som standard i overensstemmelse med kravene i bygningsreglementet.

## Koblede vinduer

### Energiklasse A

Når man energirenoverer, har vinduer og døre stor betydning for det samlede varmetab. Med koblede vinduer kan man spare en hel del på varmeregningen samtidig med, at der tages hensyn til energiforbrug og boligens originale arkitektur. Koblede vinduer tilbydes i energiklasse A i overensstemmelse med energikravene i bygningsreglementet.

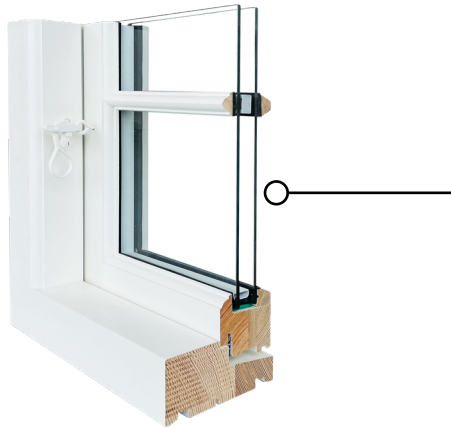
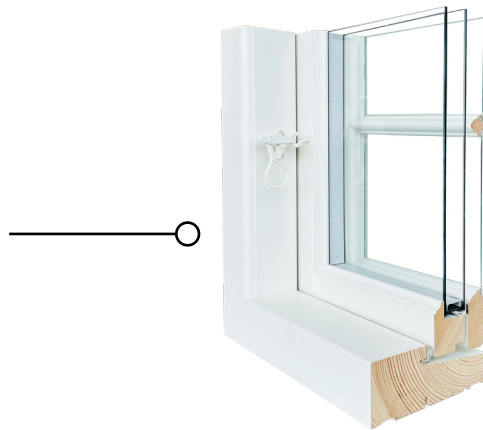

## Termo vinduer

### Energiklasse A

Vi har også udviklet Danmarks smukkeste 2 lags konstruktion kaldet termo, som vi også tilbyder i energiklasse A. Det er et unikt produkt i markedet, som vi har skabt af hensynet til boligens æstetik og lethed, som ellers ville blive udfordret af et standard 3 lags element.

## Lysindfald

Koblede elementer giver op til 10 % mere lysindfald end klassiske vinduer, hvilket resulterer i mere dagslys i rummene uden at ændre de oprindelige profilens dimensioner. Koblede vinduer forener dermed hensynet til arkitektur og kulturarv med moderne krav til lys, energi og komfort.



# Greb og tilbehør

## Tilbehør og beslag til vinduer



Hamborghængsel,  
hvid



Hamborghængsel,  
galvaniseret



Hamborghængsel  
med A-knop, hvid  
(fås galvaniseret)



Indboringshængsel  
til forsats, hvid



Indboringshængsel  
til forsats, messing



Vrider til forsats,  
messing



Anverfer, hvid



Anverfer,  
blåkromatiseret



Anverfer, messing



Stormkrog, hvid



Stormkrog,  
blåkromatiseret

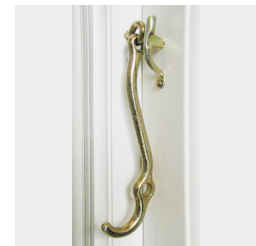

Stormkrog, messing



Udvendig  
stormkrog, hvid (fås  
galvaniseret)



Paskvilgreb, hvid



JaSafe  
Sikringsbeslag, hvid



Sikringsbeslag



Indstukne stabler  
med glat hjørnebånd,  
hvid



Rumpe stabel med  
glat hjørnebånd, hvid

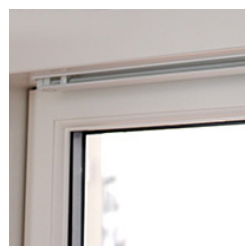

klik-ventil

# Tilbehør og beslag

## Facadedøre



Greb AM

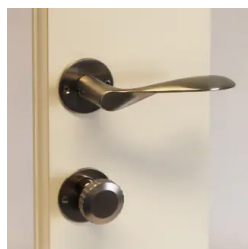

Greb AR

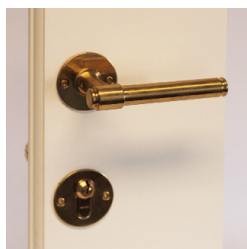

Greb BM

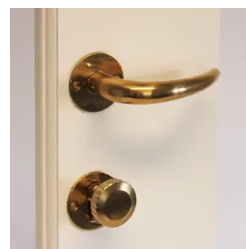

Greb CM

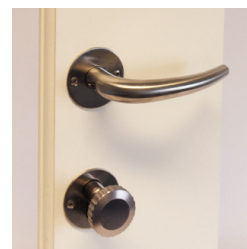

Greb CR

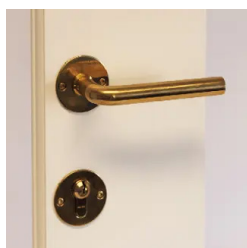

Greb DM

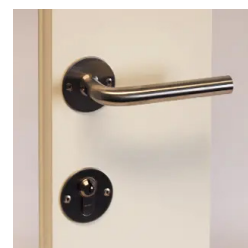

Greb DR

## Terrassedøre



Terrassedørgreb med RUKO cylinder, Type 4F

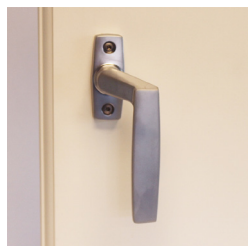

Greb 10 Mat zinkleg.

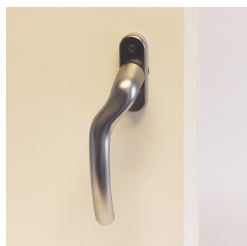

Hoppe ståloxyeret

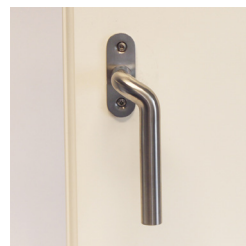

Greb 9 Rustfri



Greb 10 hvid



Hoppe hvid

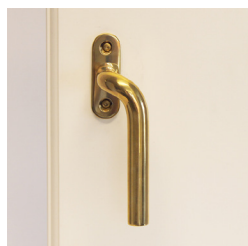

Greb 9 messing



Greb 19 messing

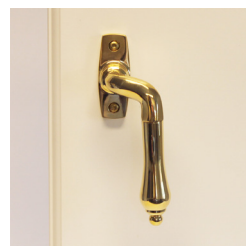

Greb 14 messing

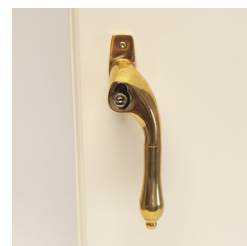

Greb 17 messing

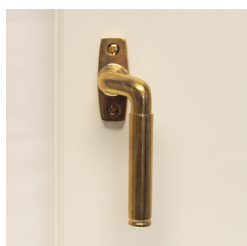

Greb 18 Messing



Hamborghængsel, model A-knop (fås galvaniseret)



Hamborghængsel, hvid (fås galvaniseret)

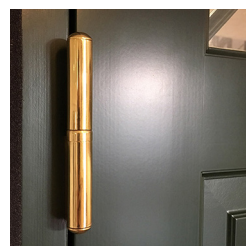

Hamborghængsel, messing

# Vinduer

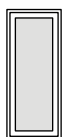

SK-1-1

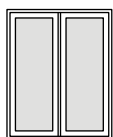

SK-2-2

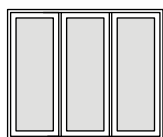

SK-3-3

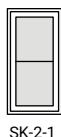

SK-2-1

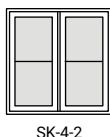

SK-4-2



SK-6-3

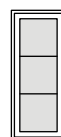

SK-3-1

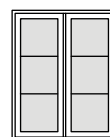

SK-6-2

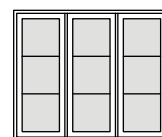

SK-9-3

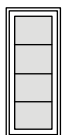

SK-4-1

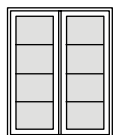

SK-8-2

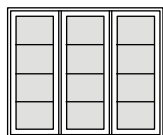

SK-12-3



SK-4-1+

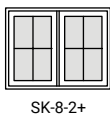

SK-8-2+

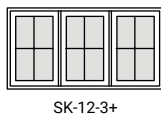

SK-12-3+

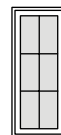

SK-6-1

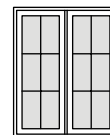

SK-12-2

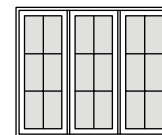

SK-18-3

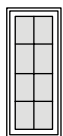

SK-8-1

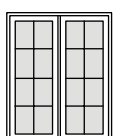

SK-16-2

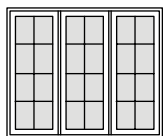

SK-24-3



SDK-2-2

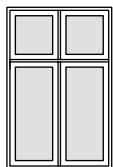

SDK-4-4

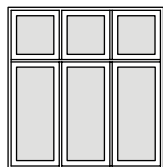

SDK-6-6

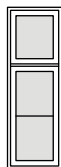

SDK-3-2

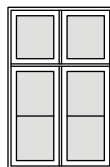

SDK-6-4

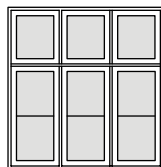

SDK-9-6



SDK-4-2

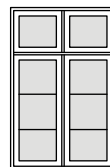

SDK-8-4

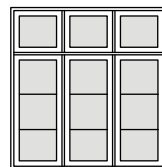

SDK-12-6

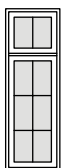

SDK-8-2

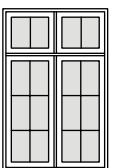

SDK-16-4

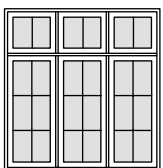

SDK-24-6

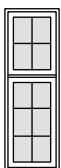

SDK-10-2

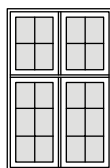

SDK-20-4

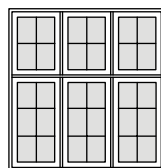

SDK-30-6



SDK-12-2

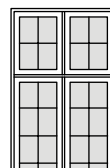

SDK-24-4

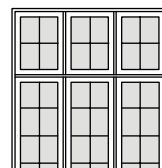

SDK-36-6

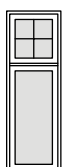

SDK-5-2



SDK-10-4

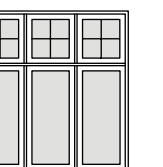

SDK-15-6

# Døre

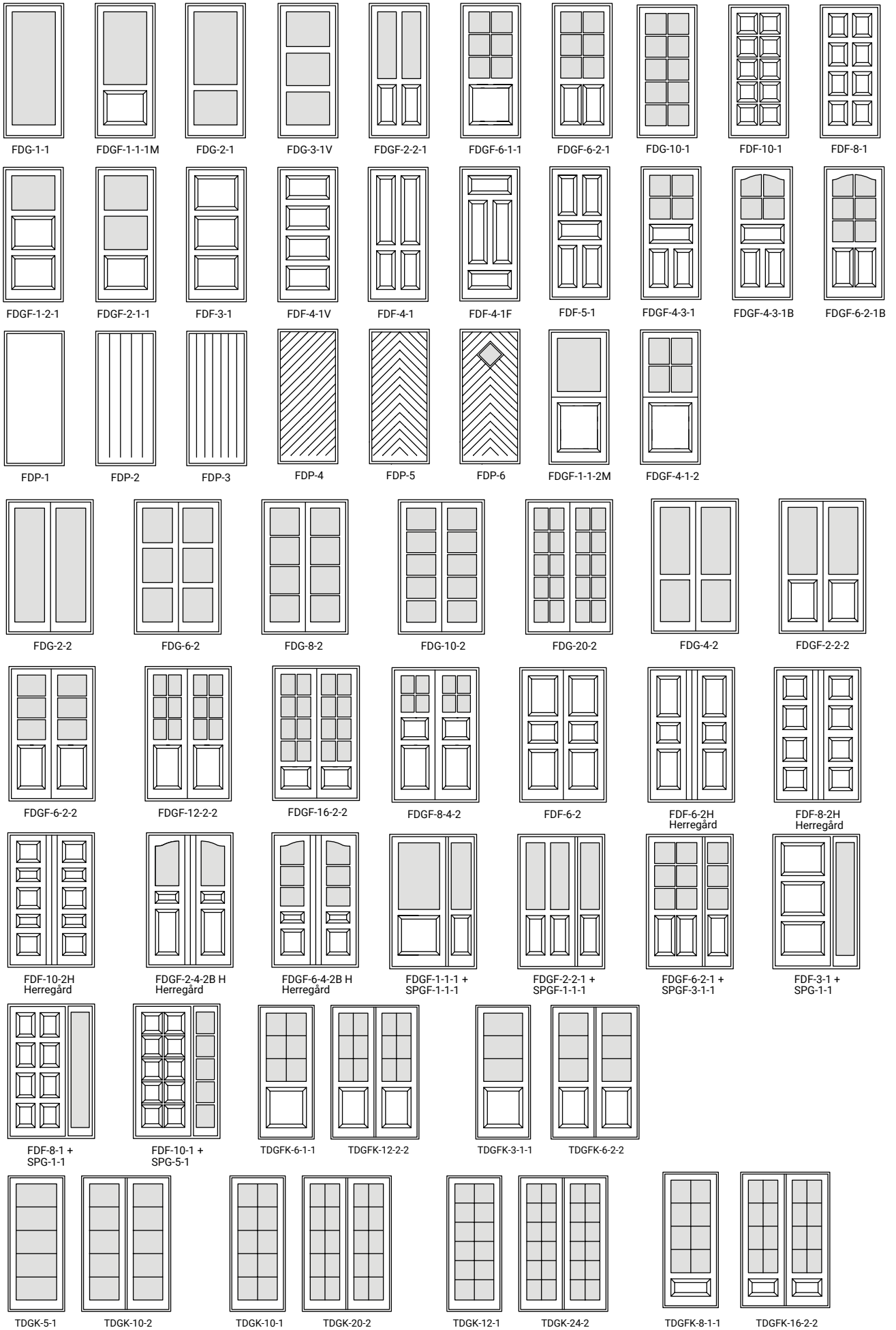

## Farver

Når man skal vælge en farve til sine nye vinduer og døre falder valget ofte på den hvide farve. Det er den mest anvendte i Danmark. Den sikrer et godt lysindfald da den genspejler lyset ind i boligen.

Men igennem tiderne, har det ikke altid været den hvide farve, som var på mode. Både den røde og mørkegrønne farve har været et hit. Så det er værd at overveje.

Man kan vælge forskellige farver udvendigt og indvendigt for både lys og æstetik.

RAL 9003  
Signalhvid

RAL 9010  
Hvid

RAL 7035  
Lysegrå

RAL 5008  
Grå-blå

RAL 7042  
Trafik-grå

RAL 9005  
Dybsort

RAL 8016  
Mahogni-brun

RAL 6009  
Gran-grøn

RAL 3011  
Brun-rød

## Glastyper

Der findes i dag et stor udvalg af glas- og rudetyper med forskellige funktioner:

- Maskintrukket glas
- Restore glas
- Solafskærmende glas
- Råglas/ornamentglas

Maskintrukket glas er et 2. sorteringsglas, som har en variation i glasset. Denne variation kan dog variere fra glas til glas. Restore glas er på samme måde som maskintrukket, mere uensartet end moderne float glas. Restore glas giver dog endnu mere karakter af gamle vinduer, hvor overfladen er en anelse ujævn og genspejlingen er noget mindre, end den er i moderne glas. Kontakt os gerne for at høre mere om Maskintrukket og Restore glas.

Hos Bøjsø tilbyder vi 4 råglastyper:

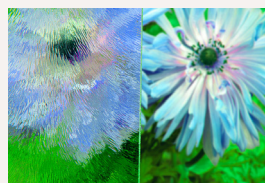

Chinchilla

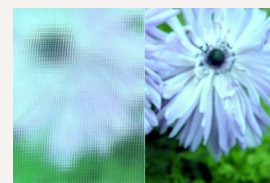

Listral K.

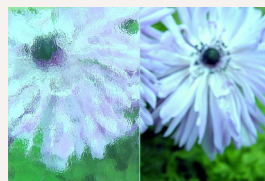

Kathedral

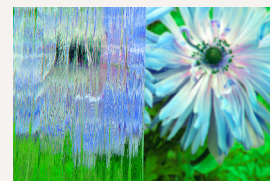

Cotswold

## Åbningsretning

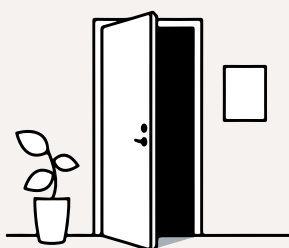

Venstre indadgående

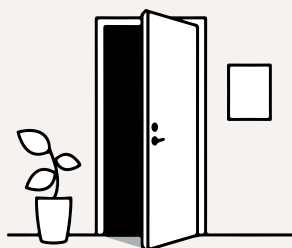

Højre indadgående

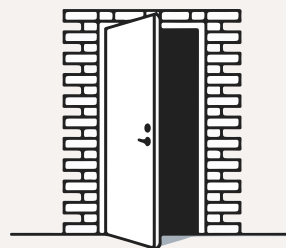

Venstre udadgående

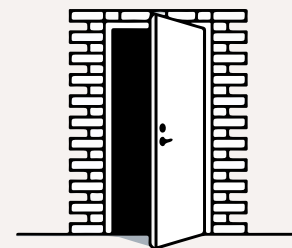

Højre udadgående



# Snittegninger

## Koblet

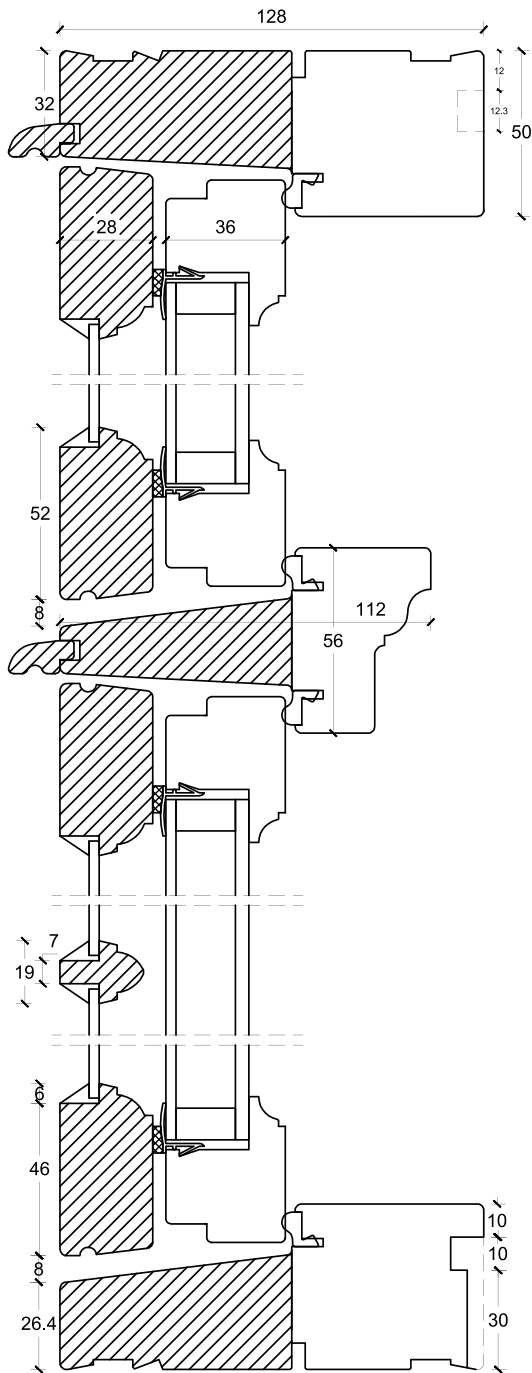

## Termo

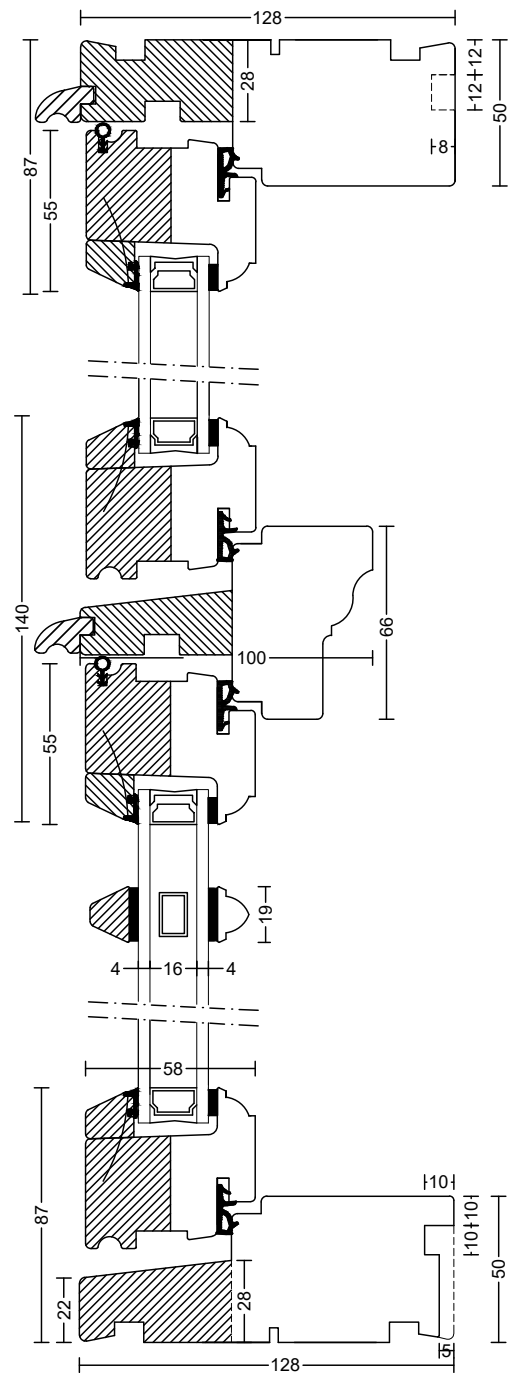

# Snittegninger

## Forsats

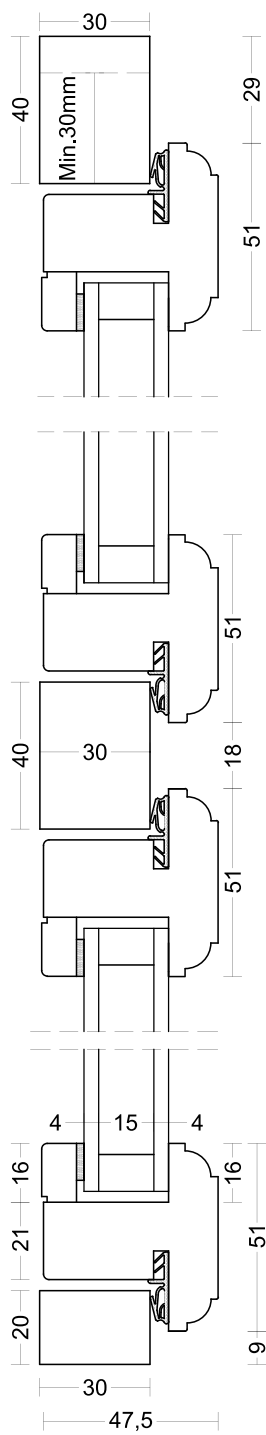

## Kasse

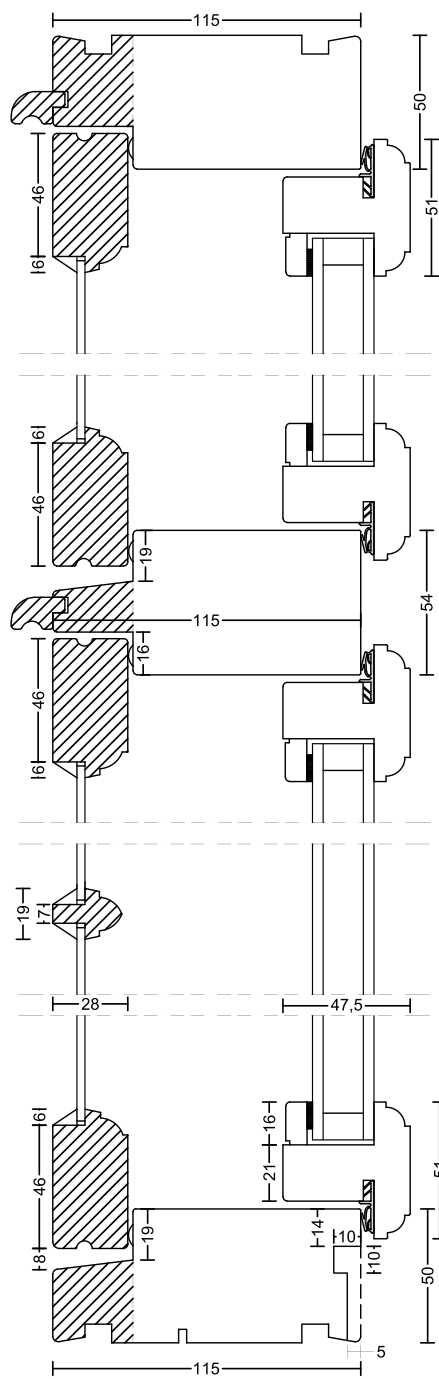



*Rune Dam*

Salgskonsulent

E-mail: [post@boejsoe.dk](mailto:post@boejsoe.dk)  
Mobil: 25 33 39 37



*Kenneth Lind*

Salgskonsulent

E-mail: [post@boejsoe.dk](mailto:post@boejsoe.dk)  
Mobil: 20 59 36 31



*Bent Nielsen*

Salgssupport

E-mail: [post@boejsoe.dk](mailto:post@boejsoe.dk)  
Mobil: 61 63 09 59



*Søren Jørgensen*

Salgskonsulent

E-mail: [post@boejsoe.dk](mailto:post@boejsoe.dk)  
Mobil: 23 33 32 32



*Tommy Borg*

Salgschef

E-mail: [post@boejsoe.dk](mailto:post@boejsoe.dk)  
Mobil: 28 93 43 44

## Showrooms

*Aalborg*

Østre Havnegade 18, sal 1,  
9000 Aalborg

*Aarhus*

Rosbjergvej 19c  
8220 Brabrand

*Vorbasse*

Højagervej 5-7  
6623 Vorbasse

*Hellerup*

Tranegårdsvej 27  
2900 Hellerup



(Alle showrooms er åbne efter aftale)

**Bøjsø**  
DØRE OG VINDUER